



BERGEON

Depuis 1791

Tél. + 41 32 933 60 00
Fax + 41 32 933 60 01

www.bergeon.ch
info@bergeon.ch

Nouvelle génération d'établi pour horloger

Ergonomique, de conception nouvelle.

Il place l'horloger dans son environnement de travail en prenant en compte des exigences ergonomiques et esthétiques.

Ce résultat est le fruit d'une intense collaboration avec un large panel d'horlogers, de manufactures et d'écoles.

Son plateau à deux niveaux qui fait l'objet d'un dépôt de modèle.

Aux normes de sécurité SUVA.

Caractéristiques techniques:

- Structure bois, aluminium et acier inox.
- Elévation électrique dont 4 positions programmables.
- Plateau de travail réversible, blanc/noir.
- Accoudoirs en simili-cuir sur articulation.
- Tiroirs à fermeture assistée.

Neue Werkbankgeneration für Uhrmacher

Ein neues Konzept von ergonomischen Uhrmacherwerkstisch.

Es stellt den Uhrmacher in seiner Arbeitsumgebung unter Berücksichtigung ergonomischen und ästhetischen Anforderungen.

Das Ergebnis entstand Dank der intensiven Zusammenarbeit mit unseren Partnern und andererseits Dank Umfragen bei Uhrmachern, Manufakturen sowie Schulen.

Dies aufgrund der Gestaltung der Arbeitsfläche die aus zwei Ebenen besteht. Die Patentierung dafür wurde bereits angemeldet.

SUVA-Sicherheitsnormen.

Technische Angaben:

- Holz-, Aluminium- und Edelstahl-Aufbau.
- Stufenlose elektrische Höhenverstellung mit 4 Speicherpositionen.
- Arbeitsplatte reversible weiß/schwarz.
- Gelenk-Armlehnen aus Kunstleder.
- Unterstützte Schubladenschliessung.

New generation of work bench for watchmaker

Ergonomic, of new design.

He places the clock and watch maker in his work environment by taking into account ergonomic and esthetic requirements.

This result is the fruit of an intense collaboration with a broad panel of clock and watch makers, manufactures and schools.

Its plate on two levels which is the object of a deposit of model.

Safety standards SUVA.

Technical characteristics:

- Wooden, aluminium and stainless steel structure.
- Step less electrical height adjustment with 4 memory positions.
- Worktop reversible white / black.
- Ball joint armrests made of leather imitation.
- Assisted drawer closing.

Nueva generación de banco para relojero

Ergonomico de nueva concepción.

Este ultimo situa al relojero en su ambiente de trabajo teniendo en cuenta de las exigencias ergonomicas y esteticas.

Este resultado es el fruto de una intensa colaboración tras haber sido previamente sensibilizados por muchos relojeros, manufacturas y escuelas.

Su sobremesa a dos niveles que es objeto de un depósito de modelo.

A normas de seguridad SUVA.

Características técnicas:

- Estructura madera, aluminio y acero inoxidable.
- Elevación eléctrica incluyendo 4 posiciones programables.
- Placa de trabajo reversible, blanco/negro.
- Apoyabrazos de cuero artificial sobre articulación.
- Cajones con cierre asistido.



DUNE

 SWISS QUALITY

Mode d'emploi vidéo disponible
Videonleitung verfügbar
Video instructions available
Instrucciones video disponibles



No 7870-D

127 Kg

Pce Fr.

No 7870-D-N

120 Kg

Pce Fr.



BERGEON

Depuis 1791

www.bergeon.ch
info@bergeon.ch

Tél. + 41 32 933 60 00
Fax + 41 32 933 60 01

Elévation électrique dont 4 positions programmables.
Stufenlose elektrische Höhenverstellung mit 4 Speicherpositionen.
Step less electrical height adjustment with 4 memory positions.
Elevación eléctrica incluyendo 4 posiciones programables.

Accoudoirs en simili-cuir sur articulation.
Gelenk-Armlehnen aus Kunstleder.
Ball joint armrests made of leather imitation.
Apoyabrazos de cuero artificial sobre articulación.

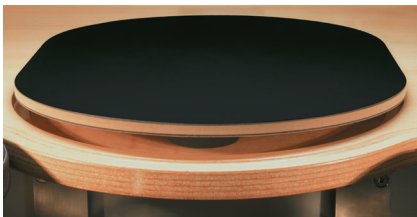
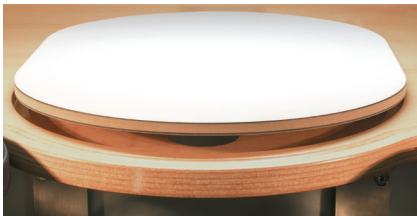

Plateau de travail réversible, blanc/noir.
Arbeitsplatte reversibel weiß/schwarz.
Worktop reversible white / black.
Placa de trabajo reversible, blanco/negro.

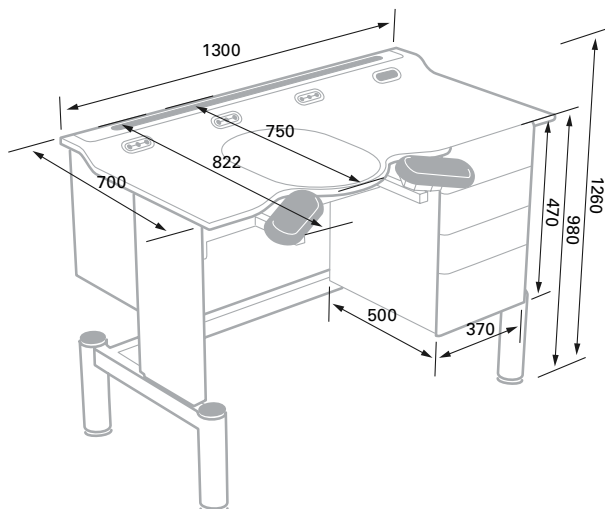

Tiroirs à fermeture assistée.
Unterstützte Schubladenschließung.
Assisted drawer closing.
Cajones con cierre asistido.

